



MODEL: **LBC10**
 STAINLESS STEEL
 MEDICINE CABINET



INSTALLATION INSTRUCTIONS

MODEL NO.	WALL OPENING			OVERALL SIZE	
	W	H	D	W	H
LBC10	16 ¹ / ₂	25 ¹ / ₄	3 ⁷ / ₈	24	35 ³ / ₈

To register this product, visit www.broan.com

MIRROR CARE

- Use only clean warm water and a clean, soft, lint-free cloth.
- DO NOT USE cleaners that contain solutions of ammonia, vinegar, or chlorine.
- DO NOT USE powdered cleansers or steel wool.
- Never spray cleaning agent directly on mirror, especially on exposed edges and mirror backing. Apply cleaner to soft cloth and wipe mirror. Dry mirror thoroughly.
- Keep mirror dry. A well ventilated bath room is important.

INSTALLATION of MIRROR DOOR

1. Unclip the two (2) hinges from the cabinet. Fig. 3
2. Attach hinges to the door as shown in Fig. 4.
3. Mount door to cabinet. Engage hinges in front and snap back into place. Fig. 5
4. Flush and plumb doors if necessary by adjusting the hinges. The illustration shows the location of the adjusting screws and the direction of door movement for each. The hinges are factory set in the middle of their adjustment range. Attach black plastic covers. Fig. 6
5. Mount the round magnifying mirror to the inside of the door. Remove the protective paper from the back of magnifying mirror, choose a comfortable height, and press in place.

INSTALLATION of SHELVES

1. Insert rubber pads into shelf brackets, as shown. Fig. 7.
2. Install shelf brackets in cabinet where desired. Fig. 8.
NOTE: Shelves placed behind the magnifying mirror will not allow door to close. Shelves must be placed above and / or below magnifying mirror. Use a pliers to insert brackets if necessary.
3. Place shelves on brackets.
4. Check operation of magnetic door catch. It can be adjusted in or out by loosening it's mounting screws.

INSTALLATION of CABINET

1. Carefully remove all packing material. Place hardware package, shelves and door aside until needed.
2. Determine desired location of cabinet on wall. Mark wall to show wall opening size (see dimension chart). Generally, the recommended height to the center of the cabinet is 64" from the floor. Fig. 1
3. CAUTION: Wall studs, plumbing or electrical lines that interfere must be removed or relocated. Cut wall opening, being careful not to damage the surrounding wall surface. Insert framing to support all plaster board edges.
4. Place cabinet into framed opening and secure to studs with 4 screws (provided), 2 (two) through each side. Fig. 2

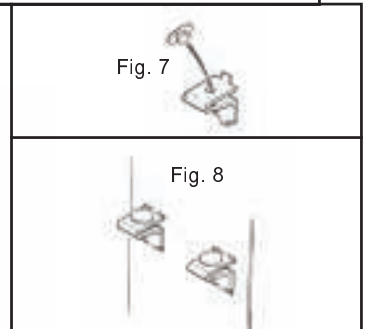
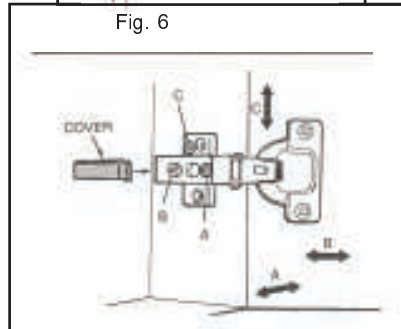
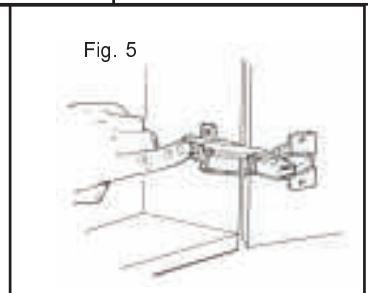
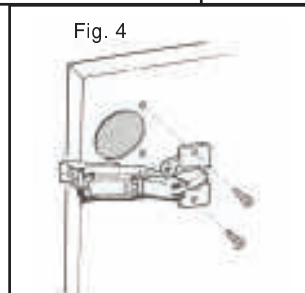
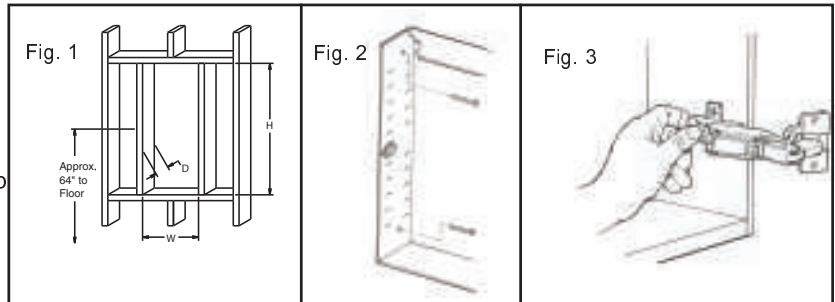

SERVICE PARTS

DESCRIPTION	PART NUMBER
	LBC10
Door Assembly	PLBC00
Shelf, glass	2429G
Shelf Bracket	7161
Door Magnet	7150
Door Strike	7151
Door Hinge	7219
Door Hinge Cover	7216
Hinge Mounting Plate	7221
Magnifying Mirror Assembly	A97015875
Mounting screw #8 x 1 ¹ / ₂ "	*

*Standard hardware - may be purchased locally.

BROAN-NUTONE ONE YEAR LIMITED WARRANTY

Broan-NuTone warrants to the original consumer purchaser of its product that such products will be free from defects in materials or workmanship for a period of one year from the date of original purchase.
 THERE ARE NO OTHER WARRANTIES, EXPRESS OR IMPLIED, INCLUDING BUT NOT LIMITED TO, IMPLIED WARRANTIES OF MERCHANTABILITY OR FITNESS FOR A PARTICULAR PURPOSE.
 During this one-year period, Broan-NuTone will, at its option, repair or replace, without charge, any product or part which is found to be defective under normal use and service.
 THIS WARRANTY DOES NOT EXTEND TO FLUORESCENT LAMP STARTERS AND TUBES. This warranty does not cover (a) normal maintenance and service or (b) any product or parts which have been subject to misuse, negligence, accident, improper maintenance or repair (other than by Broan-NuTone), faulty installation or installation contrary to recommended installation instructions.
 The duration of any implied warranty is limited to the one-year period as specified for the express warranty. Some states do not allow limitation on how long an implied warranty lasts, so the above limitation may not apply to you.
 BROAN-NUTONE'S OBLIGATION TO REPAIR OR REPLACE, AT BROAN-NUTONE'S OPTION, SHALL BE THE PURCHASER'S SOLE AND EXCLUSIVE REMEDY UNDER THIS WARRANTY. BROAN-NUTONE SHALL NOT BE LIABLE FOR INCIDENTAL, CONSEQUENTIAL OR SPECIAL DAMAGES ARISING OUT OF OR IN CONNECTION WITH PRODUCT USE OR PERFORMANCE.
 Some states do not allow the exclusion or limitation of incidental or consequential damages, so the above limitation or exclusion may not apply to you. This warranty gives you specific legal rights, and you may also have other rights, which vary from state to state. This warranty supersedes all prior warranties. To qualify for warranty service, you must (a) notify Broan-NuTone at the address or telephone number stated below, (b) give the model number and part identification and (c) describe the nature of any defect in the product or part. At all time of requesting warranty service, you must present evidence of the original purchase date.

Broan-NuTone LLC, 926 West Slate Street, Hartford, WI 53027
 (1-800-637-1453)

BROAN

MODELO: LBC10
GABINETES DEL BAÑO DEL
ACERO INOXIDABLE

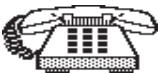

Para la ayuda,
Llamenos por Libres
1-800-637-1453

INSTRUCCIONES DE INSTALACION

NUMERO DE MODELO	ABERTURA DE LA PARED			TAMANO TOTAL	
	ANCH	ALT	PROF	ANCH	ALT
LBC10	419	641	99	610	899

Para colocar este producto, visite www.broan.com

CUIDADO DEL ESPEJO

- Utilice solamente el agua caliente limpia y un trapo sin peluse limpio, suave.
- No utilice los limpiadores que contienen soluciones fuertes del amoniaco, del vinagre, o de la clorina.
- No utilice las despedregadoras o las lanas de acero pulverizadas.
- Nunca rocíe el agente de limpieza directamente en el espejo especialmente en los bordes y el forro expuestos del espejo. Aplique el limpiador al pano suave y limpie el espejo. Seque el espejo a fondo.
- Mantenga el espejo seco. Un cuarto de baño bien ventilado es importante.

INSTALACION DEL GABINETE

- Quite cuidadosamente todo el material de embalaje. Coloque el paquete, los estantes y la puerta del hardware a un lado hasta que esta necesitado.
- Determine la localizacion deseada del gabinete en la pared. Marque la pared para demostrar tamaño de la abertura de la pared (vease la carta de la dimension). Generalmente, la altura recomendada al centro del gabinete es 163cm del piso.
- PRECAUCION:** Emparede los pernos prisioneros, plome las lineas electricas que interfieren deben ser quitadas o ser vueltas a poner. Corte la abertura de la pared, teniendo cuidado de no danar la superficie de la pared circundante. Inserte enmarcar para apoyar todos los bordes del tablero de yeso.
- Coloque el gabinete en la abertura enmarcada y asegurelo a los pernos prisioneros con 4 tornillos (proporcionados), 2 (dos) a traves de cada lado.

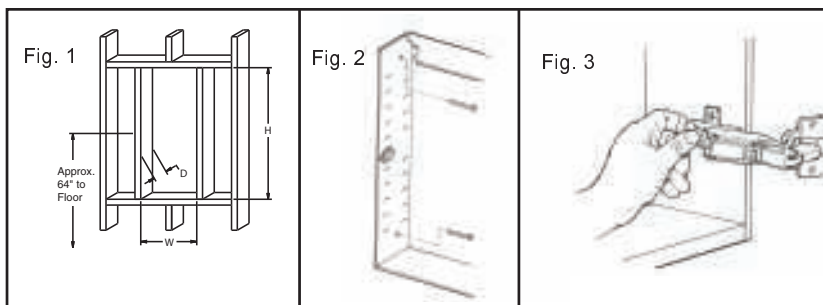

INSTALACION DE LA PUERTA DEL ESPEJO

- Unclip las 2 (dos) bisagras del gabinete.
- Bisagras unidas a la puerta segun lo demostrado en Fig. 4.
- Puerta del montaje al gabinete. Contrate las bisagras a frente y encajese a presion nuevamente dentro de lugar.
- Puertas rasantes y verticales en caso de necesidad ajustando las bisagras. La ilustracion demuestra la localizacion de los tornillos de reglaje y la direccion del movimiento de la puerta para cadauno. Las bisagras son fabrica fijada en el centro de su gama de ajuste. Una las cubiertas plasticas negras.
- Monte el espejo que magnifica redondo ante el interior de la puerta. Quite el front del papel protector la parte posterior del espejo que magnifica, elija una altura comoda, y clave el lugar.

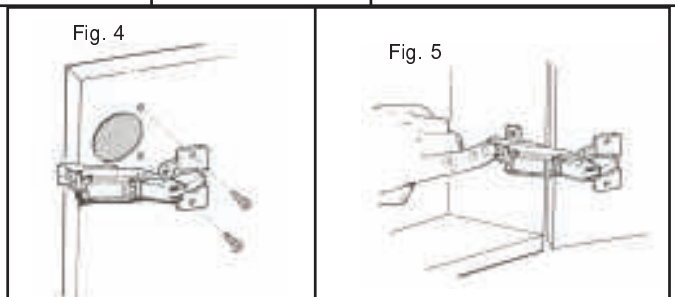

INSTALACION DE ESTANTES

- Inserte los cojines de goma en los soportes del estante, segun lo demostrado.
- Instale los soportes del estante en gabinete donde deseado.
NOTA: Los estantes colocados detras del espejo que magnifica no permitiran que la puerta se cierre. Los estantes se deben colocar sobre y/o debajo del espejo que magnifica. Utilice los alicates para insertar los soportes en caso de necesidad.
- Coloque los estantes en los soportes.
- Compruebe la operacion del reten magnetico de la puerta. Puede ser ajustado adentro o hacia fuera aflojando sus tornillos de montaje.

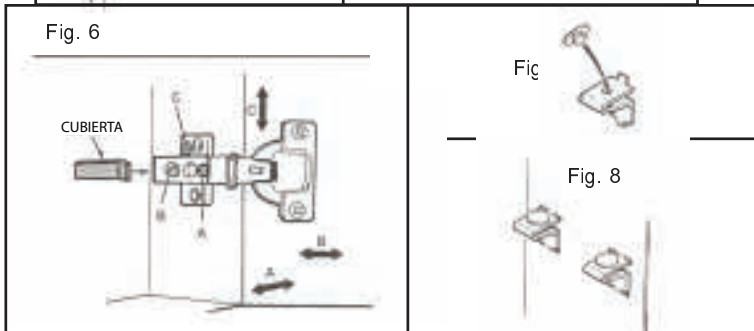

GARANTIA LIMITADA DE BROAN-NUTONE DE UN AÑO

Broan-NuTone le garantiza al consumidor comprador original de sus productos que tales productos estaran libres de defectos en materiales o mano de obra por un periodo de un año a partir de la fecha de compra original. NO HAY OTRAS GARANTIAS EXPLICITAS O IMPLICITAS, INCLUYENDO, PERO NO LIMITADAS A GARANTIAS IMPLICITAS DE COMERCIALIZACION O APTITUD PARA UN PROPOSITO PARTICULAR. Durante este periodo de un año, Broan-NuTone reparara o cambiara, a su opcion y sin cobro, cualquier producto o pieza que se encuentre defectuosa bajo uso y servicio normal. ESTA GARANTIA NO SE EXTIENDE A ARRANCADORES DE LAMPARAS FLUORESCENTES Y TUBOS. Esta garantia no cubre (a) mantenimiento y servicio normales o (b) cualquier producto o pieza que hayan sido sometidos a uso equivocado, negligencia, accidente, mantenimiento o reparacion indebida (excepto por Broan-NuTone), instalacion defectuosa o instalacion contraria a las instrucciones de instalacion. La duracion de cualquier garantia implicita se limita a un periodo de un año segun se especifica en la garantia explicita. Algunos estados no permiten limitacion a la duracion de una garantia implicita, por lo que esta limitacion tal vez no se aplica al caso suyo. LA OBLIGACION DE BROAN-NUTONE DE REPARAR O CAMBIAR, A OPCION DE BROAN-NUTONE, SERA EL UNICO Y EXCLUSIVO REMEDIO AL COMPRADOR BAJO ESTA GARANTIA. BROAN-NUTONE NO SERA RESPONSABLE POR DANOS INCIDENTALES, CONSECUENTES, O ESPECIALES QUE SURJAN DE O EN RELACION A EL USO O DESEMPEÑO DEL PRODUCTO. Algunos estados no permiten la exclusion o limitacion de danos incidentales o consecuentes, por lo que esta limitacion o exclusion tal vez no se aplica en su caso. Esta garantia le da derechos legales especificos, y usted puede tener otros derechos que varian de estado a estado. Esta garantia reemplaza todas las garantias anteriores. Para calificar para servicio bajo esta garantia, usted debe (a) notificar a Broan-NuTone en la direccion que aparece abajo o al telefono 1-800-637-1453, (b) dar el numero de modelo y la identificacion de pieza y (c) describir el defecto en el producto o pieza. Al solicitar servicio bajo la garantia, usted debe presentar evidencia de la fecha de compra original. Broan-NuTone LLC, 926 West State Street, Hartford, WI 53027 (1-800-637-1453)

PIEZAS DE SERVICIO

DESCRIPCION	NUMERO DE PIEZA
	LBC10
Asambleas De la Puertas	PLBC00
Estante, cristal	2429G
Soporte del Estante	7161
Inman De la Puerta	7150
Huelga De la Puerta	7151
Bisagra De la Puerta	7219
Cubierta De la Bisagra De la Puertas	7216
Placa De Montaje De la Bisagra	7221
Asamblea Del Espejo Magnifica	A97015875
Tornillo de Montaje, #8 x 1 1/2"	*

*Ferreteria estandar - puede ser comprado localmente.